

Electrolux Endüstriyel Pişirme Cihazları

Kızartma tavası - İki ısıtma zonlu

Yeni Electrolux kızartma tavası ergonomik tasarımıdır. Döküm tava etkin ve kolay yemek hazırlanmasını sağlar ve en mükemmel pişirme sonuçlarını verir. Taban pleytinin boyutları ve termal potansiyeli, devrilir tavayı kızartma işlemleri için çok uygun bir cihaz hale getirir. Bu sayfalarda detaylarını bulacağınız modelin iki ısıtma zonu vardır.



MONTAJI VE BAKIMI KOLAY

- Dışı paslanmaz çeliktir.
- Elektrikli devirme tertibatı vardır ve tava istenen her pozisyonda sabit kalır.
- Haznesi düzdür, paslanmaz çelik kapağı karşı ağırlıklıdır ve dengede durur, kapağın büyük bir tutma kolu bulunur.
- Güçlü ve zarif boru çerçevesi taşlı paslanmaz çeliktir, köşeleri yuvarlatılmıştır.
- Kızartma tavası 1,5 m kablo ile birlikte verilir.
- Model FT71TLH'nin hidrolik kaldırma aparatı vardır; bu, kızartma pleytini ayarlama olanağı verir.

KULLANIMI KOLAY

- Kontrol butonları kolayca görülür bir noktada kızartma işlemleri için panel üzerindedir. Kontrol panelindeki pilot ışığı set edilen dereceye ulaşıldığında yanar.
- Isıtıcılar tavanın tabanına gömülmüştür; bir termostatla kontrol edilirler, pleyt üzerindeki sıcaklık 300 dereceye kadar ulaşır.

HİJYENİK VE ERGONOMİK

- Cihazda emniyet termostatu da bulunur. Sıcaklık kontrolünün bozulması durumunda bu emniyet termostatu ısıtmayı keser.
- CE emniyet normlarına uygundur.



CE **Electrolux**

Electrolux Endüstriyel Pişirme Cihazları
Kızartma tavası - İki ısıtma zonlu

DDF020

2013-10-03

TEKNİK ÖZELLİKLER	FT76TH 618594	FT77TH 618595	FT71TLH 618596	FT71TH 618592
Konfigurasyon	Devrilir	Devrilir	Lifting; Devrilir	Devrilir
Dış boyutlar - mm				
genişlik	860	860	860	860
derinlik	870	870	870	870
yükseklik	900	900	900	900
Isıtma zonu sayısı	2	2	2	2
Termostatik	●	●	●	●
Sıcaklık limit sviçi	●	●	●	●
Devirme mekanizması	Otomatik	Otomatik	Otomatik	Otomatik
Asansör cihazı			●	
Çalışma sıcaklığı - min./maks.- °C	300	300	300	300
Net ağırlık - kg	115	115	115	177
Voltaj	440 V, 50/60	400 V, 50/60	400 V, 3N, 50/60	400 V, 3N, 50/60

Electrolux Endüstriyel Pişirme Cihazları
Kızartma tavası - İki ısıtma zonlu

DDF020

2013-10-03

	FT76TH 618594	FT77TH 618595	FT71TLH 618596	FT71TH 618592
--	------------------	------------------	-------------------	------------------

Electrolux Endüstriyel Pişirme Cihazları
Kızartma tavası - İki ısıtma zonlu

618594, 618595

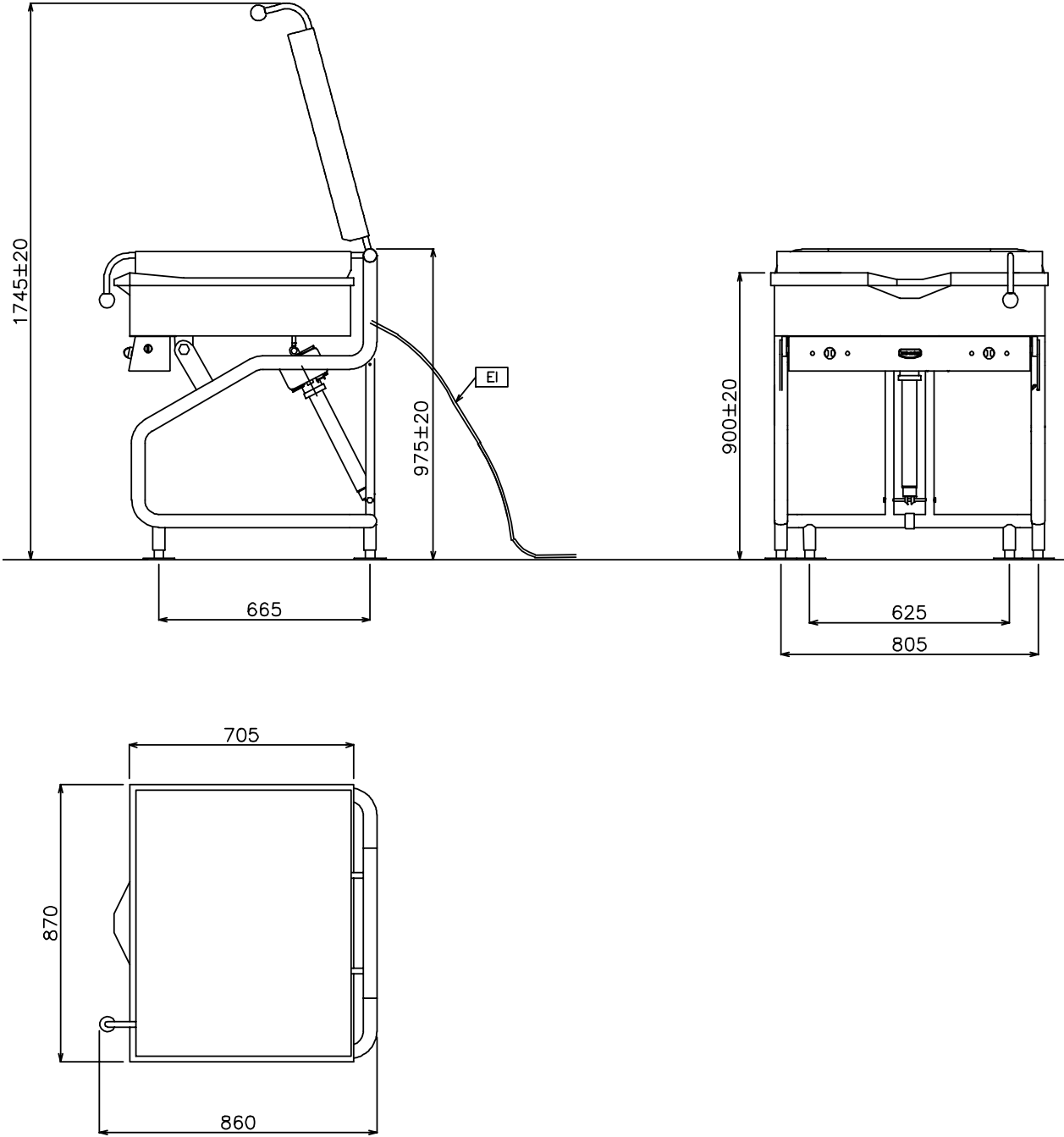

DDF020

2013-10-03

TEKNİK TABLO	FT76TH 618594	FT77TH 618595
	EI - Elektrik bağlantısı	440 V, 50/60

Electrolux Endüstriyel Pişirme Cihazları
Kızartma tavası - İki ısıtma zonlu

618596

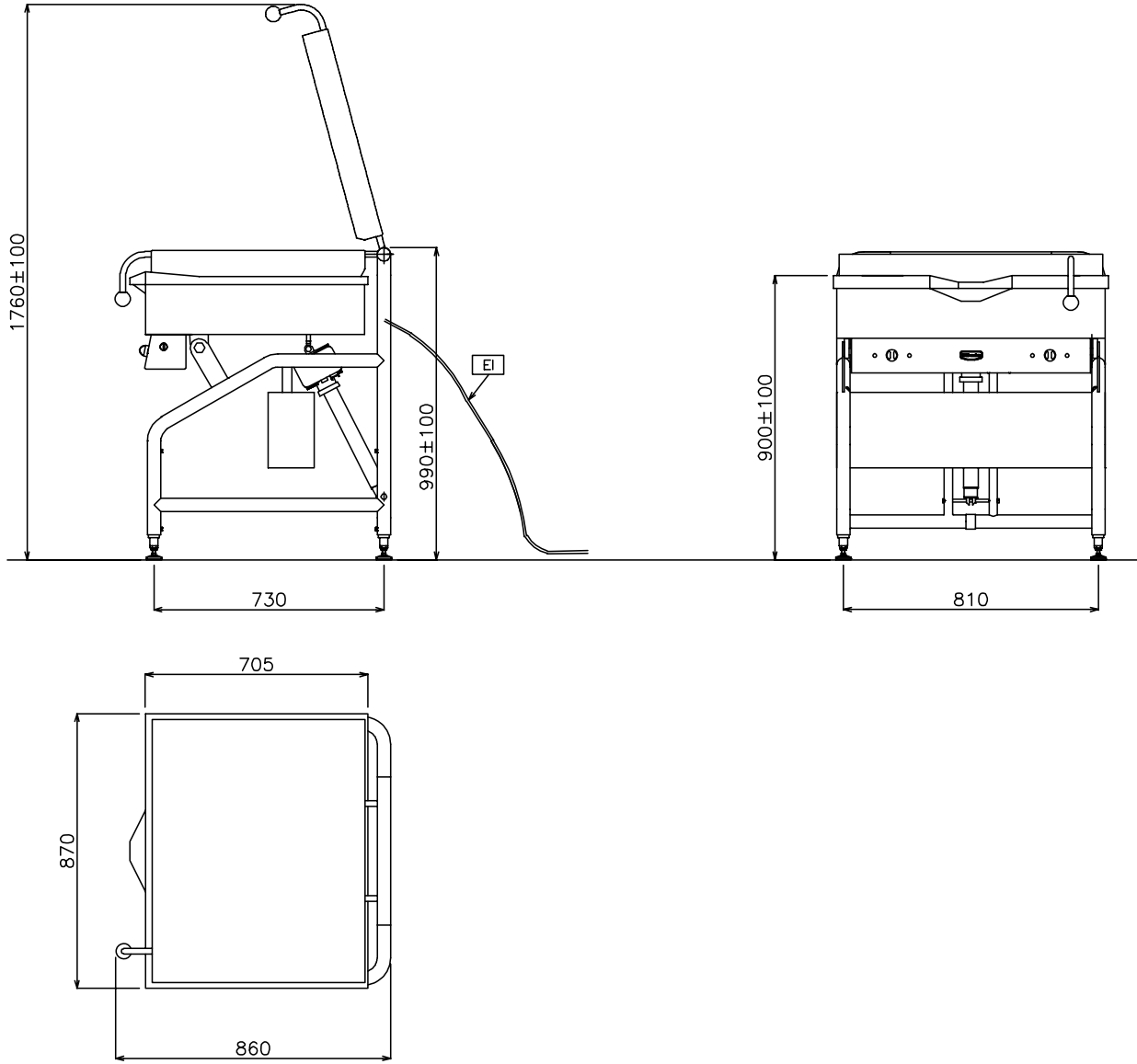

DDF020

2013-10-03

TEKNİK TABLO

E1 - Elektrik bağlantısı

FT71TLH
618596

400 V, 3N, 50/60

Electrolux Endüstriyel Pişirme Cihazları
Kızartma tavası - İki ısıtma zonlu

618592

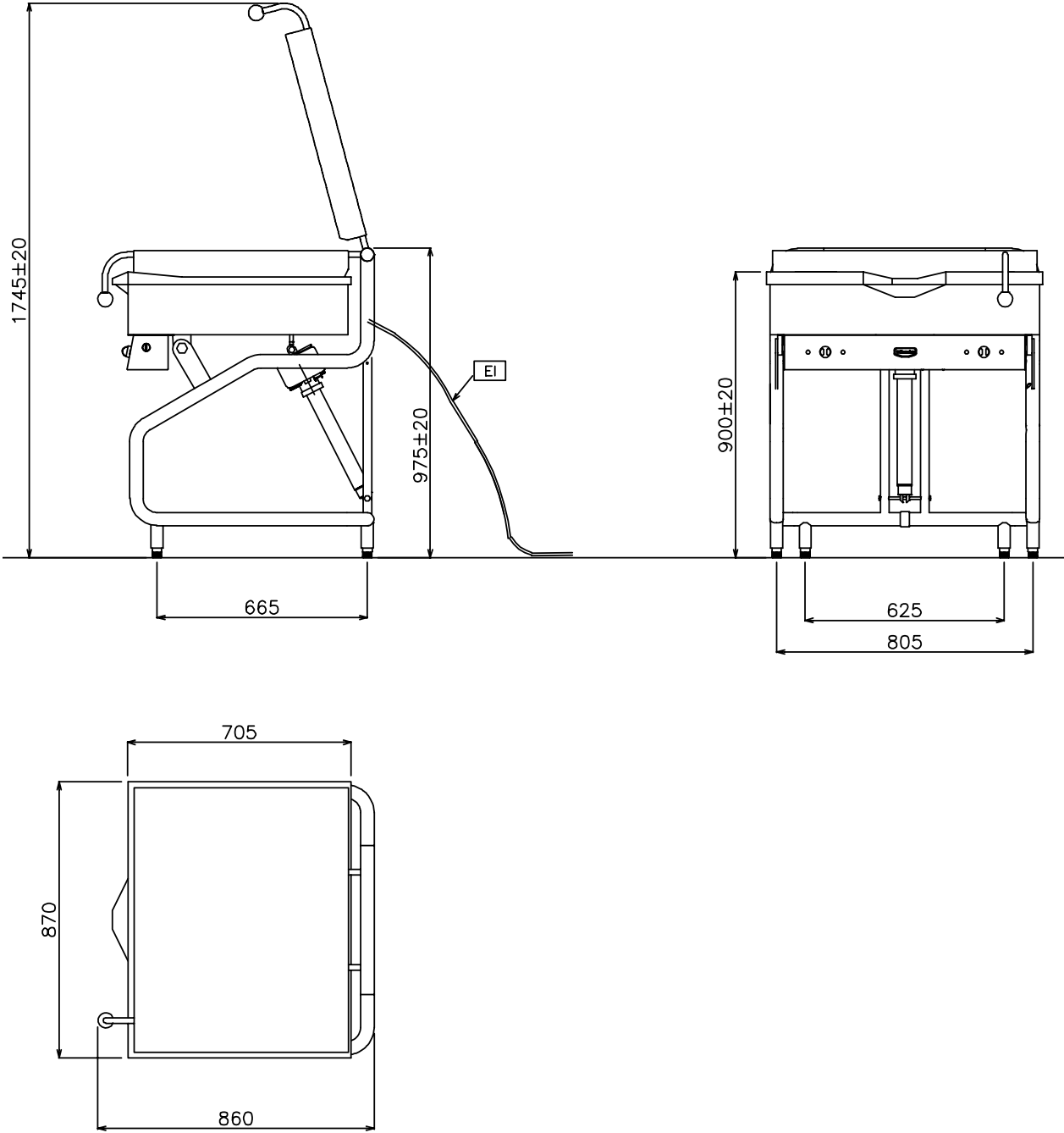

DDF020

2013-10-03

TEKNİK TABLO

EI - Elektrik bağlantısı

FT71TH
618592

400 V, 3N, 50/60